

تنظیم مدل های زیر جی شاک مشابه هم است. این مدل ها فقط در ظاهر با یکدیگر تفاوت دارند.

GA-100, GA-110, GA-120, GA-130, GA-150, GA-200, GA-210
GA-300.

امکانات اصلی این مدلها

- کرنومتر STW
- معکوس شمار TIMER
- ساعت جهانی WORLD TIME
- زنگ آلام ALARM
- تنظیم روشنایی ساعت AUTO LIGHT

علاوه بر موارد فوق این ساعت ها تماما ضد آب و ضد ضربه هستند.

آشنایی با دکمه های این ساعت

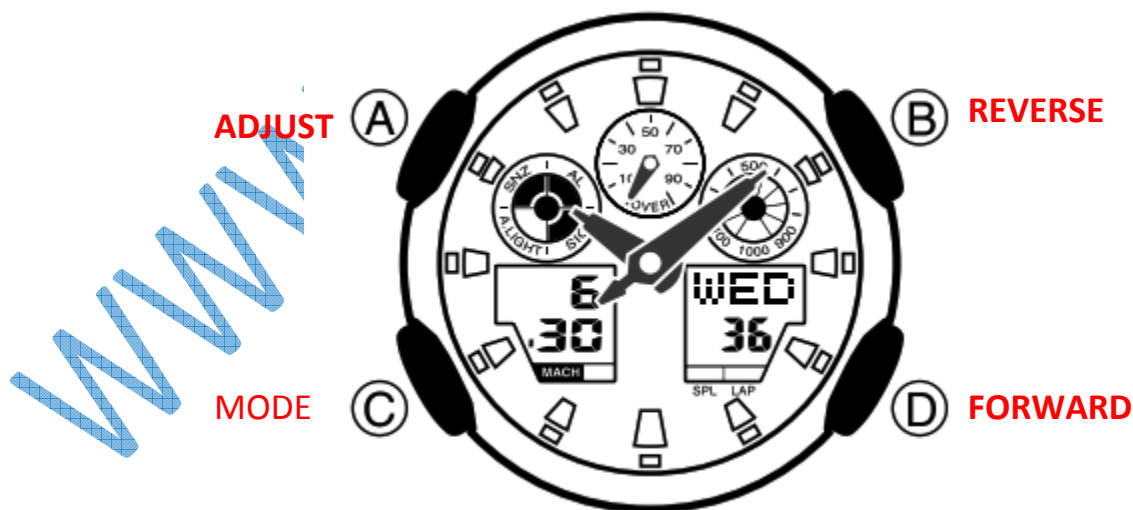

دکمه A یا ADJUST جهت تنظیم کردن ساعت استفاده میشود.

دکمه B یا REVERSE برای رو به عقب رفتن تنظیمات استفاده میشود.

دکمه C یا MODE جهت تغییر حالت ها استفاده می شود.

دکمه D یا FORWARD جهت به جلو رفتن تنظیمات استفاده می شود.

WWW.KIATIKTAK.COM

این ساعت پنج حالت مختلف دارد. حالت اصلی ساعت TIME KEEPING MODE نام دارد. حالت های بعدی به ترتیب عبارتند از کرنومتر STW - تایمر TMR - ساعت جهانی WT - حالت زنگ ALM شکل زیر این ۵ حالت را به ترتیب نشان می دهد. برای تغییر بین این حالت ها باید دکمه MODE را بزنیم.

General Guide

- Press (C) to change from mode to mode.
- In any mode (except a setting mode), press (B) to illuminate the display.

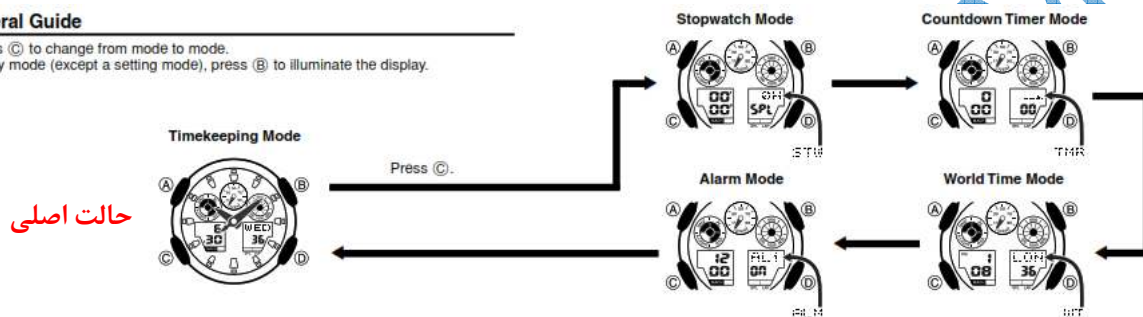

برای تنظیم زمان اصلی ساعت باید روی حالت اصلی باشد.

تنظیم اصلی ساعت

۱- دکمه ADJUST را نگه دارید تا وارد تنظیمات اصلی شوید. در صفحه دیجیتالی نام شهری که در حال حاضر است را نمایش می دهد.

۲- با دکمه FORWARD می توانید شهر مورد نظر خود را انتخاب نمایید و پس از انتخاب در صفحه دیجیتالی نیز زمان مورد نظر همان شهر را نشان می دهد. اگر باطری ساعت شما تمام نشده و تنظیم آن به هم نخورده باشد برای تنظیم صحیح ساعت فقط کافی است که شهر تهران THR را انتخاب نمایید و دکمه ADJUST را بزنید. اگر با اینکار تنظیم ساعت شما درست نشد ادامه مراحل را طی کنید.

۳- با دکمه MODE وارد قسمت DST می شویم. DST تنظیم ساعت تابستانی است. در بهار و پاییز که ساعت را یک ساعت به جلو میکشیم باید فعال باشد و در پاییز زمستان غیر فعال تا ساعت به جای خود بازگردد. با دکمه FORWARD می توان حالت ساعت تابستانی را فعال یا غیر فعال کرد.

۴- با زدن دکمه MODE وارد تنظیمات حالت شبانه روز می شویم که با دکمه FORWARD قابل تغییر است. اگر 24H باشد یعنی در صورتی که ساعت ۸ بعد از ظهر باشد به صورت ۲۰ نمایش می دهد و اگر 12H باشد همان عدد ۸ را نمایش می دهد و در کنار آن یک حرف P کوچک نمایش می دهد.

۵- با زدن دکمه MODE وارد تنظیم ثانیه شمار می شویم

با دکمه FORWARD ثانیه شمار و سپس MODE از صفر شروع می شود.

۶- با زدن دکمه MODE وارد تنظیم دقیقه می شویم. با دکمه FORWARD و REVERSE دقیقه به جلو و عقب می رود.

۷- با زدن دکمه MODE وارد تنظیم ساعت شمار می شویم. با دکمه FORWARD و REVERSE ساعت به جلو و عقب می رود.

۸- با زدن دکمه MODE را بزنید که وارد تنظیمات LT3 می شویم. این قسمت تنظیم میزان زمان روشنایی ساعت است که با زدن دکمه FORWARD بین یک و سه ثانیه قابل تنظیم است

۹- با زدن دکمه MODE وارد صفحه اصلی ساعت (TIME KEEPING MODE) می شویم. که برای ذخیره کردن کلیه تغییرات کافی است دکمه ADJUST را بزنید تا ساعت کلیه تنظیمات را نهایی کند و آنالوگ را با دیجیتال نیز تنظیم می شود.

کرونومتر STW

- ۱- در حالت اصلی ساعت که زمان و روز مشخص است دکمه MODE را یکبار می زنیم.
- ۲- با دکمه FORWARD کرونومتر شروع به کار میکند و با همین دکمه کرونومتر را متوقف می شود.
- ۳- برای صفر کردن کرونومتر دکمه ADJUST را بزنید.

معکوس شمار TIMER

با دوبار زدن دکمه MODE در حالت اصلی ساعت که زمان و روز مشخص است وارد قسمت معکوس شمار می شوید.

برای تنظیم کردن تایمر ابتدا دکمه ADJUST را چند ثانیه نگه دارید و سپس با دکمه FORWARD زمان مشخص می شود.

با دکمه FORWARD می توانید شروع کنید و با همان دکمه متوقف می شوید
با دکمه ADJUST ریست می شود .

ساعت جهانی WORLD TIME

با سه بار زدن دکمه MODE در حالت اصلی ساعت که روز و زمان نشان میدهد وارد تنظیمات ساعت جهانی می شوید

نکته: در این حالت شما می توانید دو زمان را به صورت همزمان داشته باشید طوریکه قسمت آنالوگ زمان اصلی ساعت و دیجیتالی زمان شهر دیگری را نشان می دهد.

با دکمه FORWARD و REVERSE می توانید اسم شهر ها را تغییر دهید.

زنگ آلام ALARM

با چهار بار زدن دکمه MODE در حالت اصلی ساعت که روز و زمان را نشان می دهد وارد تنظیمات زنگ ساعت می شوید. این ساعت ۴ زمان مختلف زنگ با یک اسنوز را میتواند ذخیره کند.

۱- با دکمه FORWARD روی حالت های مختلف زنگ می روید.

۲- در یکی از آلام ها با نگه داشتن ADJUST وارد تنظیمات آلام مورد نظر می شوید

۳- با دکمه FORWARD و REVERSE می توانید زنگ ساعت خود را تنظیم نمایید.

۴- با دکمه MODE می توانید وارد حالت بعدی یعنی از ساعت به دقیقه بروید و با دکمه های REVERSE , FORWARD زمانتان را تنظیم کنید.

۵- با زدن دکمه ADJUST تنظیمات خود را ذخیره نمایید.

۶- بعد از اینکه ۴ آلام را با دکمه FORWARD بگذرانید وارد قسمت SNZ که خلاصه SNOOZ است می شوید.

۷- با دکمه ADJUST می توانید روشن و خاموش نمایید. که اگر روشن باشد با زدن هر دکمه از ساعت صدا ۳ دقیقه خاموش است و مجدد آلام می زند تا مادامی که شما در این قسمت SNOOZE را خاموش کنید.

۸- با زدن دکمه FORWARD وارد قسمت SIG می شوید. که اگر روشن باشد هر ساعت زنگ کوتاه میزند. این حالت با دکمه ADJUST می توانید فعال یا غیر فعال میشود.

دکمه MODE را می فشارید و به حالت اصلی و اولیه ساعت خود باز می گردد.

تنظیم روشنایی ساعت AUTO LIGHT

برای تنظیم روشنایی ساعت به صورت اتوماتیک کافی است دکمه REVERSE را چند ثانیه نگه دارید تا به صورت اتوماتیک روشن شود

برای خاموش شدن آن نیز کافی است که همان دکمه را چند ثانیه نگه دارید .

نکته: سیستم روشنایی ساعت اتولایت زمانی که ساعت در دست شما است شما می توانید با ۹۰ درجه چرخاندن دست خود نور ساعت را روشن نمایید و نیازی به زدن دکمه چراغ نخواهد بود.

نحوه تطابق ساعت آنالوگ و دیجیتال

در صورتیکه که به هر دلیل از جمله تمام شدن باتری یا به هم خوردن تنظیمات زمان عقربه های ساعت با زمان دیجیتالی تطابق ندارد لازم است که آنها را با هم تنظیم کنید.

دقت کنید ابتدا از عدم تطابق دیجیتال و آنالوگ مطمئن شود. اطمینان حاصل کنید که ساعت شما روی ساعت جهانی نیست و روی حالت اصلی TIME KEEPING MODE قرار دارد و عقربه ها با دیجیتال تطابق ندارند.

برای تطابق دادن آنالوگ با دیجیتال دکمه FORWARD را چند ثانیه نگه دارید که حرف H SET رو نمایشگر نشان داده شود.

۶، سپس با زدن دکمه MODE عقربه های ساعت تکان می خورد و حرکت می کند
۷، پس از پایان حرکت اگر عقربه ها غیر از ساعت ۱۲ ایستادند می بایست با دکمه های FORWARD و REVERSE عقربه های **دقیقه و ساعت را بر روی ۱۲** نگه دارید. یعنی باید ساعت را تنظیم کنید تا دقیقا ساعت ۱۲ رو نشان دهد.

نکته: دکمه های REVERSE و FORWARD دو حالت برای حرکت دارند در صورت ۳ ثانیه نگه داشتن آنها سرعت یکنواخت به صورت ممتد دارند و اگر به صورت فشار های کوتاه مدت باشد دقیقه به دقیقه یا یکی یکی حرکت خواهد نمود.

مراحل تنظیم کردن ساعت مورد نظر
۱، پس از تنظیم بر روی ۱۲ دکمه ADJUST را می فشارید. که موجب می شود آنالوگ در زمانی که دیجیتال نشان می دهد قرار می گیرد.

۲، حال مجدد وارد تنظیمات اصلی ساعت می شوید و شهر خود را جهت تنظیم ساعت خود انتخاب می کنید. به بخش تنظیمات اصلی ساعت در بالا مراجعه نمایید.

این راهنما توسط WWW.KIATIKTAK.COM و با استفاده از کاتالوگ کاسیو و سایت واچ مگزین تهیه شده انتشار آن با ذکر منبع بلامانع است.

همچین شما میتوانید جهت اطلاع از جدیدترین مدلها، قیمت و خرید ساعت های جی شاک اصل با گارانتی رسمی به WWW.KIATIKTAK.COM مراجعه نمایید.